

Anschlussvorbereitung für aqua-rite UT-K 150 mit AR Säule

1. Wasseranschluss

3/4" Geräteventil vorzugsweise aus Edelstahl mit Rückflussverhinderer höchstens 100 cm links bzw. rechts neben der Trinkwasseranlage

2. Stromanschluss

Steckdose 220V/6A höchstens 100 cm links bzw. rechts der Trinkwasseranlage

3. Wasserabfluss

wenn gewünscht mit Syphon stellt der Betreiber (siehe Skizze)

4. Kohlensäure

6kg oder kurze 10 kg Kohlensäureflasche muss der Betreiber stellen (wie von der Gastronomie verwendet)

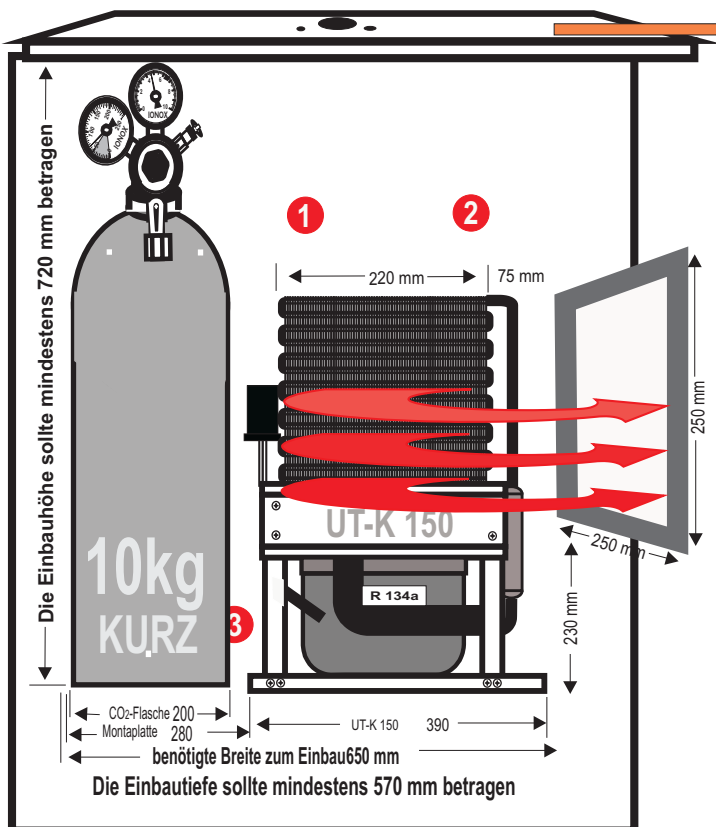
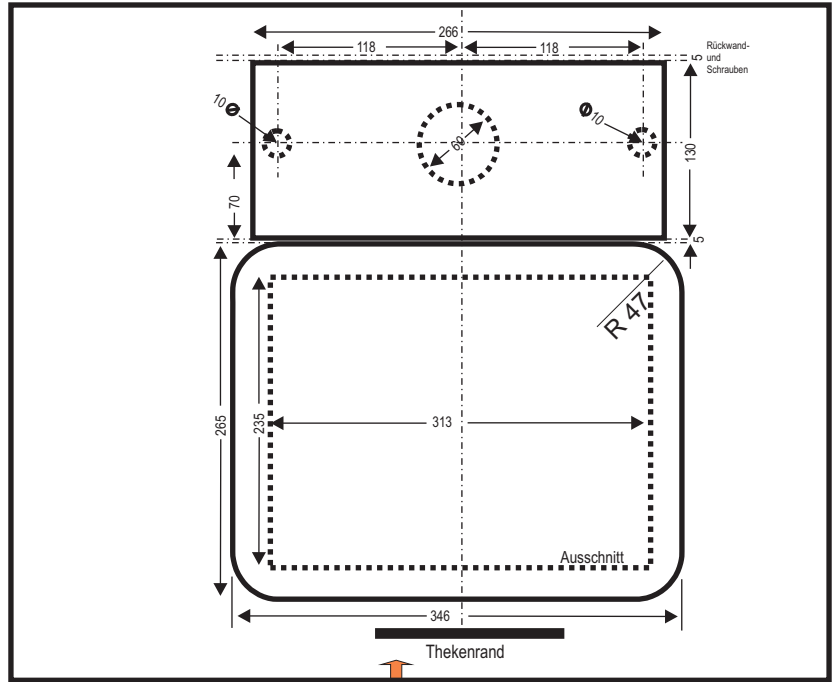
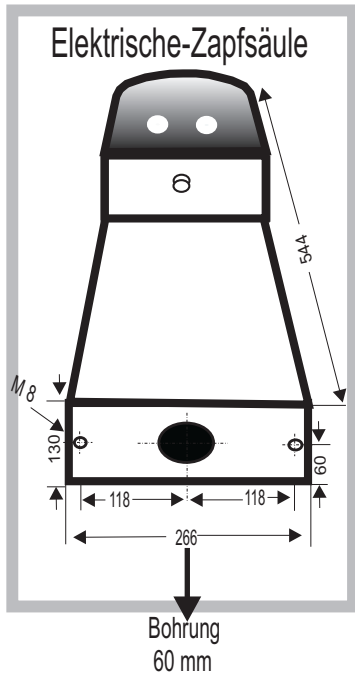

Hausseitige Anschlüsse

- 1 Wasseranschluß
3/4" AG Edelstahlanschluss
- 2 Wasserablauf mit Siphon
- 3 Schukosteckdose 220 V

Ihr IONOX Fachhändler